

Características

- 1 Estrutura em Tubo Estrutural
- 2 Acento em Chapa de Aço
- 3 Ganchos Laterais em Aço Laminado
- 4 Caixa de Acionamento Elétrica
- 5 Motor SEW 3/4 CV
- 6 Sistema de Segurança Trava-queda
- 7 Afastador Para Cabo de Aço
- 8 Placa de Identificação

Acompanha Manual de operação, Memorial de Cálculo, Projeto e ART

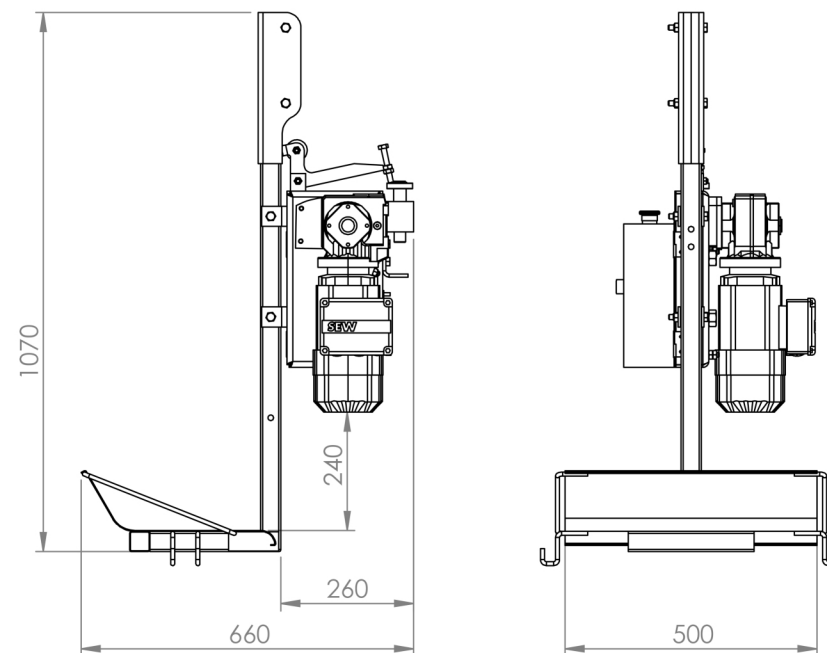
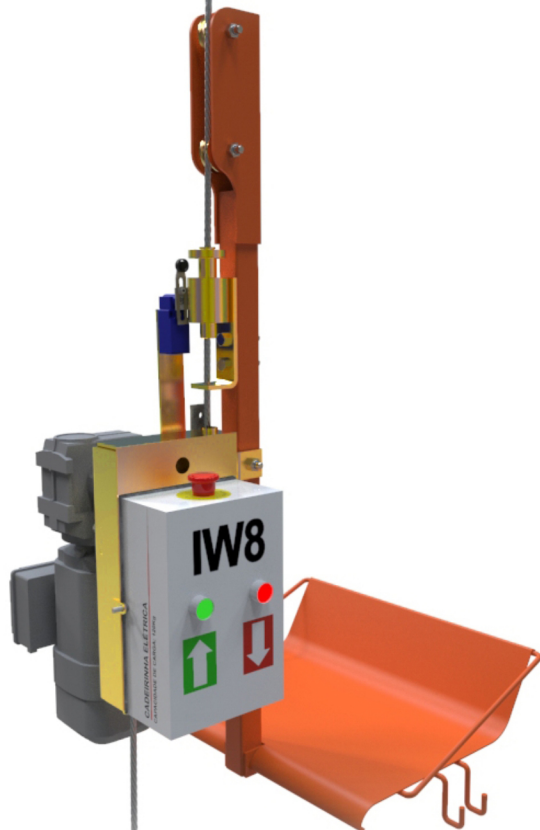

Medidas para Transporte:
C700xL750xA1100

4222 CADEIRA BALANCIM ELÉTRICA

Capacidade
1 Pessoa

Capacidade de carga
120 KG

Peso
45 KG

Acabamento
Pintura Eletrostática

Cor
Laranja

ART - PROJETO E FABRICAÇÃO VINCULADO AO CREA

