

Características

- 1 Piso Antiderrapante em Chapa Piso
- 2 Engate Para Talabarte
- 3 Eslinga Conforme NR12
- 4 Olhal Suspensão
- 5 Sistema Anti-queda Conforme NR12
- 6 Apoio e Proteção das Mãos
- 7 Portão Abertura Interna com Trava Dupla
- 8 Rodízios com Travas
- 9 Estrutura em Aço
- 10 Placa de Identificação

Acompanha Manual de operação, Memorial de Cálculo e ART

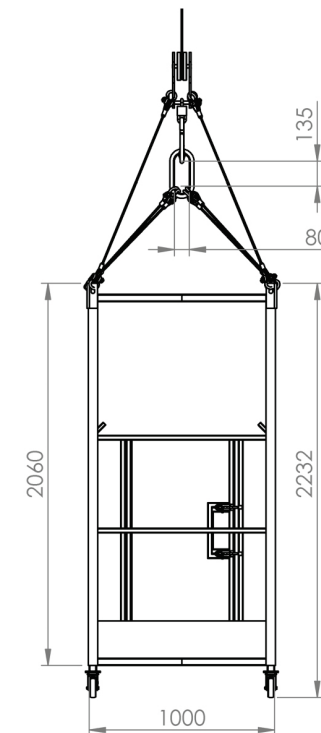
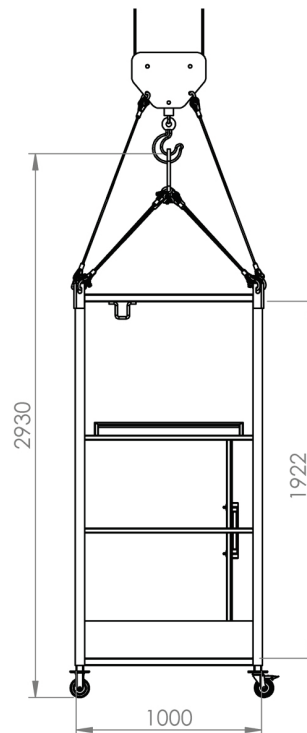
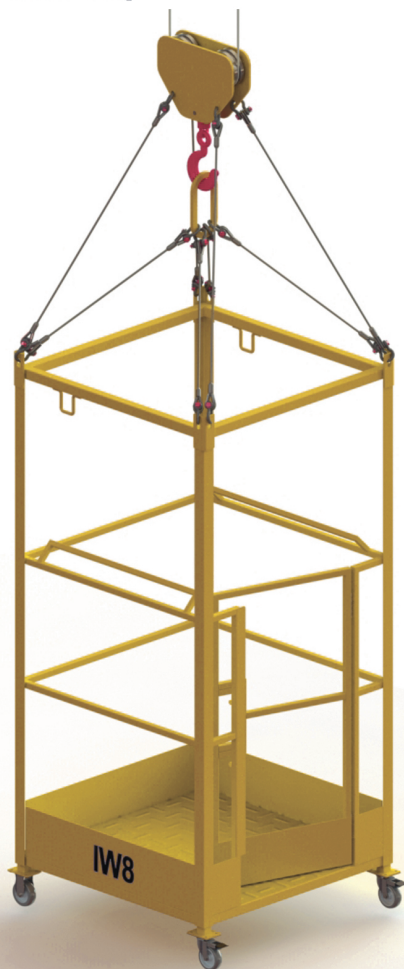

Medidas para Transporte:
C1040xL1130xA2232



8521 CESTO SUSPENSO P/ CABO DUPLO

Capacidade
2 Pessoas

Capacidade de carga
240 KG

Peso
132 KG

Acabamento
Pintura Eletrostática

Cor
Amarelo Segurança

ART - PROJETO E FABRICAÇÃO VINCULADO AO CREA

