

## Características

- 1 Estrutura em Aço Laminado
- 2 Arruela Lisa M20
- 3 Rosca M20

Acompanha Manual Técnico, Memorial de Cálculo e ART

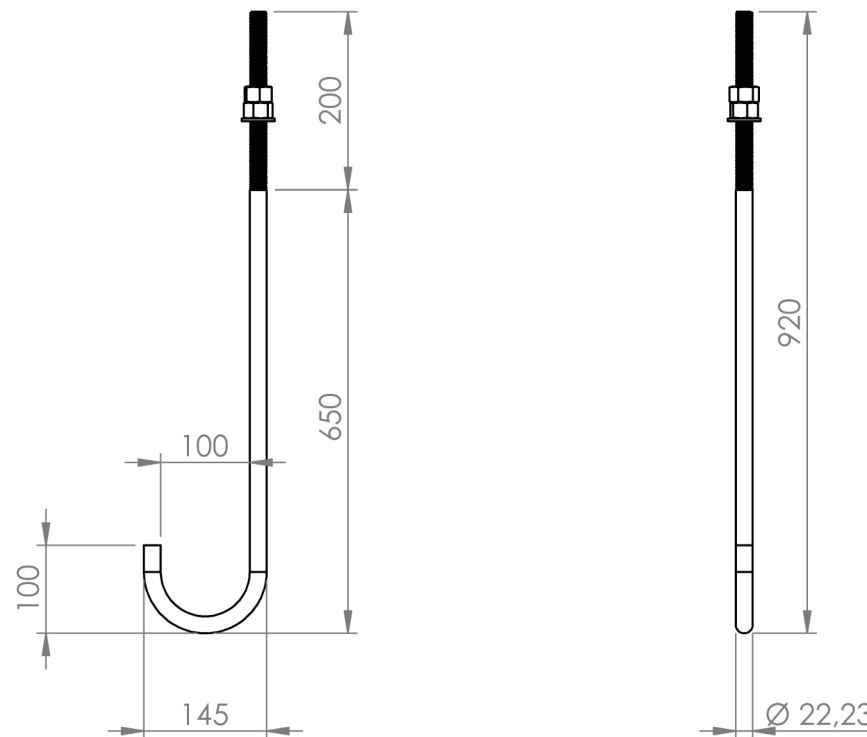
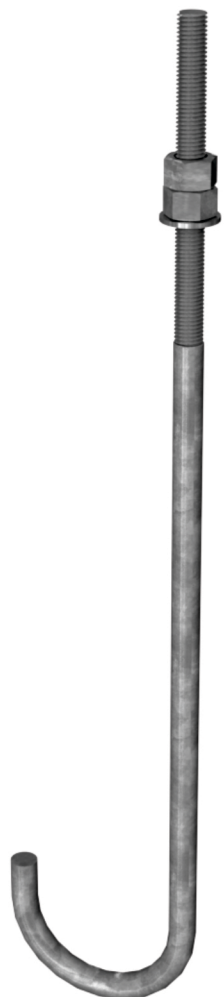

Medidas para Transporte:  
C25vxL150xA925

# 9304 CHUMBADOR Ø 3/4"

Peso  
3,5 Kg

Acabamento  
Galvanizado

Cor  
Alumínio

Matéria Prima  
Aço

ART - PROJETO E FABRICAÇÃO VINCULADO AO CREA

