

Características

- 1 Gancho de içamento Regulável
- 2 Encaixe de Lanças Regulável
- 3 Placa de Identificação

Acompanha Manual Técnico, Memorial de Cálculo e ART

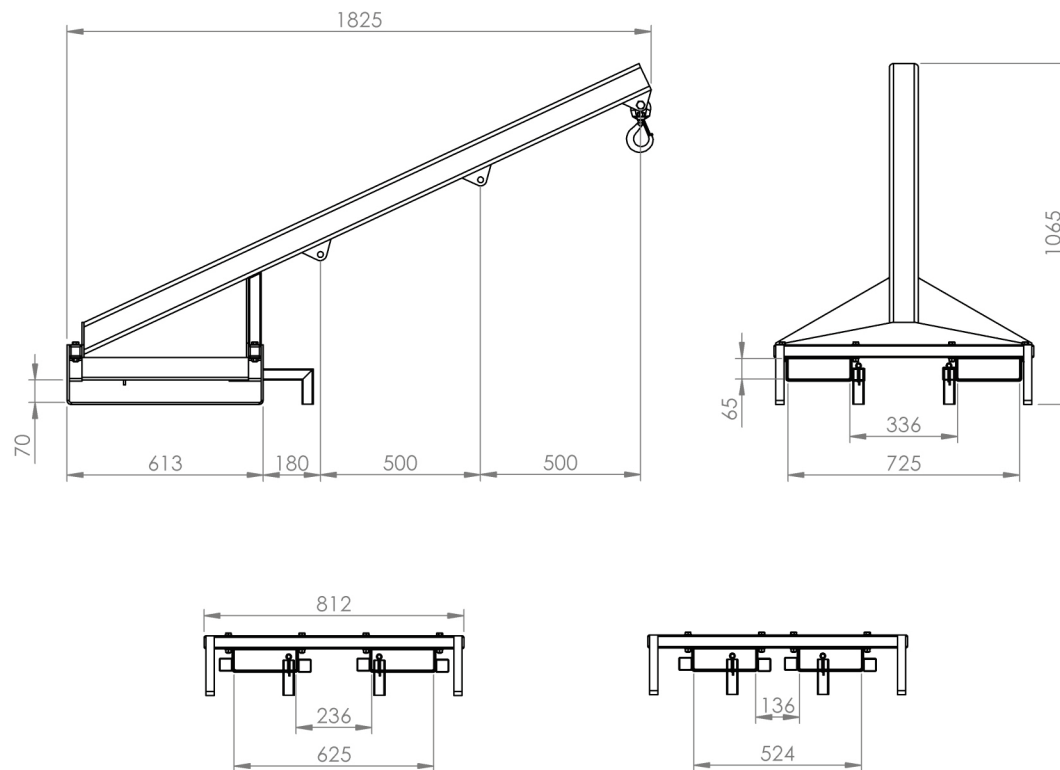

Medidas para Transporte:
C820xL1830xA1070

9251 LANÇA INCLINADA P/ EMPILHADEIRA

Capacidade de Carga
600 Kg - 800 Kg - 1000 Kg

Peso
75 Kg

Acabamento
Pintura Eletrostática

Cor
Amarelo Segurança

Matéria Prima
Aço

ART - PROJETO E FABRICAÇÃO VINCULADO AO CREA

